



在线配气系统

产品介绍手册

苏州华翔世达环保科技有限公司

SuZhou HuaXiang Star Environmental Technology Co., Ltd.

一、概述

在线配气系统，分质量流量计配气系统、转子流量计配气系统两种。

质量流量计配气系统采用高精度质量流量计对气体流量进行控制，气体流量通过触摸屏界面数显调节；转子流量计配气系统采用转子（浮子）流量计对气体流量进行控制。气体经流量计控制后，再经专用混合器混合，得到充分混合的混合气。

在线配气系统，可进行配气应用方案设计，实现不同时间段配气浓度的自动调节。具备配气精度高、操作简单、各成分配比任意可调等多个特点。

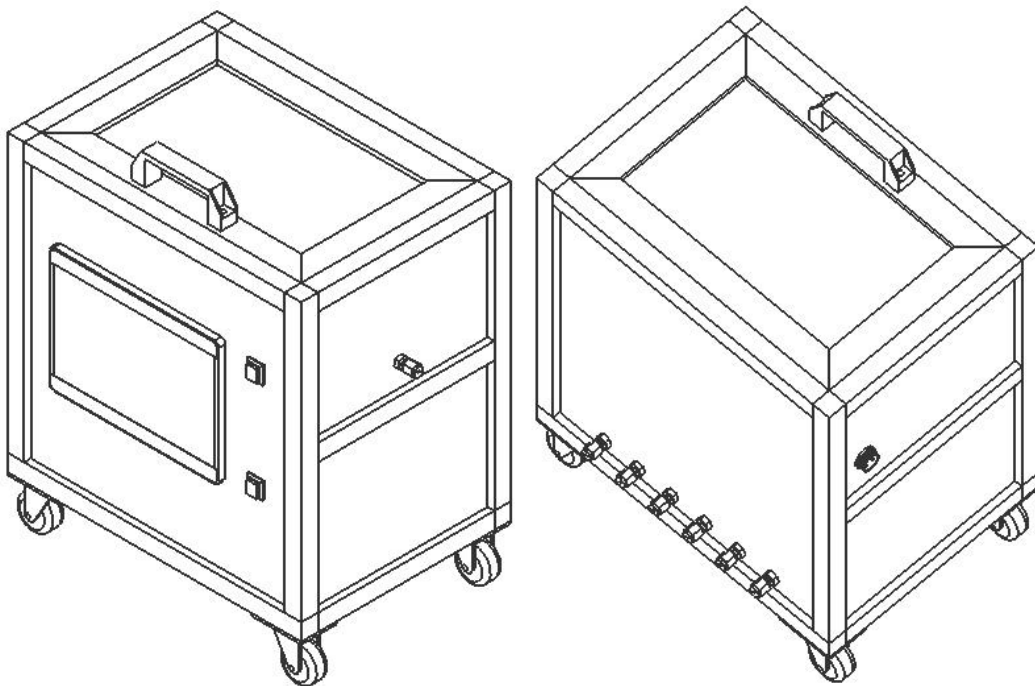

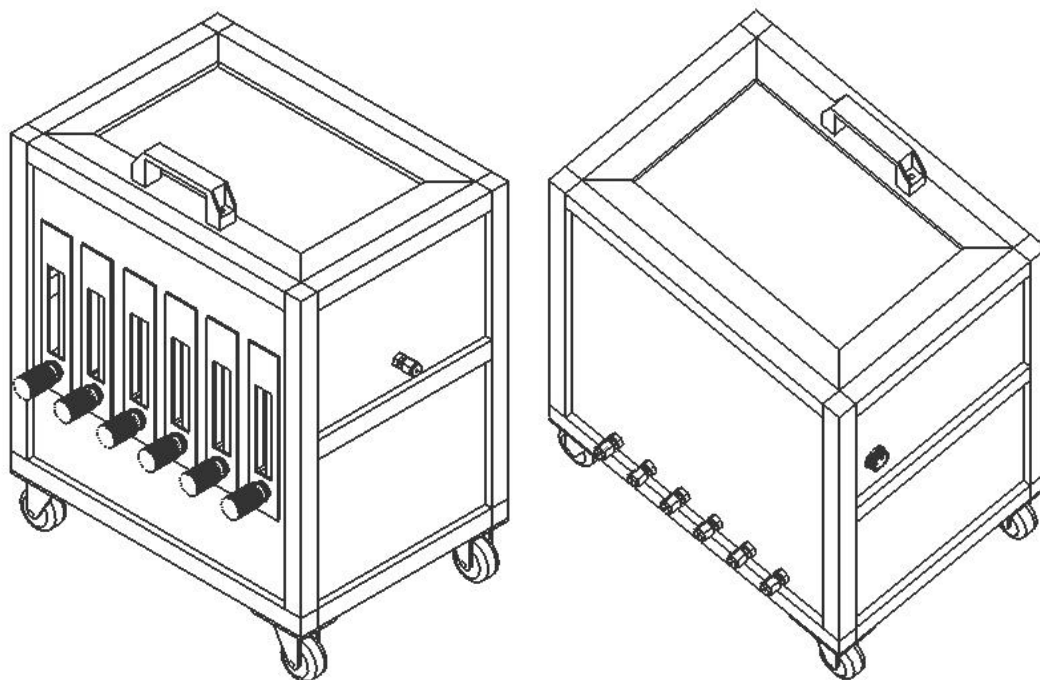

二、产品功能特点

- 1、1-6 组气体的流量输出控制
- 2、2-6 组气体的在线均匀混合
- 3、配气方案智能控制，可对各组气体流量进行程序控制
- 4、可外接各类固定床、流化床反应器等
- 5、单路、混合气体输出
- 6、多种配气方案可选

三、技术参数

- 1、混合器：基本工作机理是利用固定在管内的混合单元体改变流体在管内的流动状态，以达到不同流体之间良好分散和充分混合的目的
- 2、连接管路：使用 316L 不锈钢管路及卡套式连接方式，使系统耐腐蚀、

气密性好

- 3、气路系统：每个气路设置单向阀，防止气体逆行
- 4、配气方案：可根据需求，实现对每组气体的流量进行调节，得到不同配比的混合气
- 5、流量控制：常规精度 $\pm 1\%F.S$ ，量程根据需要进行定制
- 8、工作压差： $(0.1 \sim 0.3)$ MPa
- 9、使用压力：常压
- 12、环境温度： $5\text{ }^{\circ}\text{C} \sim 45\text{ }^{\circ}\text{C}$

四、运输及安装说明

本系列产品采用专用木箱包装，搬运时需轻抬轻放，勿倒置搬运。木箱易拆卸组装，若条件允许，用户可将木箱拆卸后保存，方便后期售后、保养。

设备无需上门安装，详细安装方法参见使用说明书或安装操作视频，有任何疑问可第一时间与本公司联系。

设备运输抵达目的地时，应检查箱体是否完整无损。并尽快拆箱，根据装箱单清点，确保设备及配件无丢失/遗漏/损坏，再尽快按使用说明书安装、试机。

HSDG 系列湿度发生器

苏州华翔世达环保科技有限公司

地 址：苏州工业园区双泾街 59 号

联系电话：0512-68703859

微信/QQ：hxsd3016/707226029

传 真：0512-68703879

网 址：<http://www.sz-hxsd.com>

电子信箱：hxsd@sz-hxsd.com

本公司承诺不断提升产品品质，保留在不经通知的情况下对此产品说明所含信息进行修改的权利。

本说明，已审校，若有遗漏或错误，劳请及时告知。

华翔世达版权所有